

# KidsZONE



Kids Zone sp.zo.o.  
ul. Smolna 13/406  
00-375 Warszawa  
[www.kidszone.shop.pl](http://www.kidszone.shop.pl)

INSTRUKCJA OBSŁUGI  
FOTELIK SAMOCHODOWY  
946i i-Size  
40-150 CM



## OSTRZEŻENIE!

Uwaznie przeczytaj niniejszą instrukcję obsługi przed rozpoczęciem użytkowania fotelika samochodowego. Postępuj zgodnie z instrukcją obsługi instalując fotelik samochodowy. Nieprawidłowe użycie fotelika może zagrozić bezpieczeństwu i życiu dziecka. Zachowaj instrukcje na przyszłość.

- 1.Elementy ułatwiające mocowanie ISOFIX (opcjonalnie)
- 2.Punkt mocowania ISOFIX (pojazd)
- 3.Zagłówek
- 4.Pokrycie siedzenia
- 5.Poduszki ochronne 5 – punktowych pasów bezpieczeństwa
- 6.5 – punktowe pasy bezpieczeństwa
- 7.Klamra pasów bezpieczeństwa
- 8.Podkładka w kroku
- 9.Przycisk regulacji 5 – punktowych pasów bezpieczeństwa
- 10.Pasek krokowy
- 11.Prowadnica pasa naramiennego
- 12.Przycisk regulacji obrotu 360°
- 13.Przycisk regulacji pochylecia siedziska
- 14.Baza
- 15.Wkładka redukcyjna dla niemowląt
- 16.Metalowe języki klamry pasów bezpieczeństwa
- 17.Czerwony przycisk zwalnający pasy bezpieczeństwa
- 18.Regulacja wysokości zagłówek
- 19.Regulacja pasa Top Tether
- 20.Hak pasa Top Tether
- 21.Ramiona ISOFIX
- 22.Przycisk zwalnający ISOFIX
- 23.Prowadnica pas biodrowego
- 24.Złącze 5-punktowych pasów bezpieczeństwa
- 25.Wskaźnik pasa Top Tether
- 26.Przełącznik
- 27.Elektroda dodatnia
- 28.Elektroda ujemna

Ważne : Wkładka redukcyjna dla niemowląt jest odpowiednia dla dziecka o wzroście 40-75 cm  
Zadbaj o wszystkie części zamienne. Jeżeli brakuje jakiejś części zamiennej skontaktuj się z producentem. Niedopuszczalne jest gdy w foteliku samochodowym są uszkodzone części zamienne.

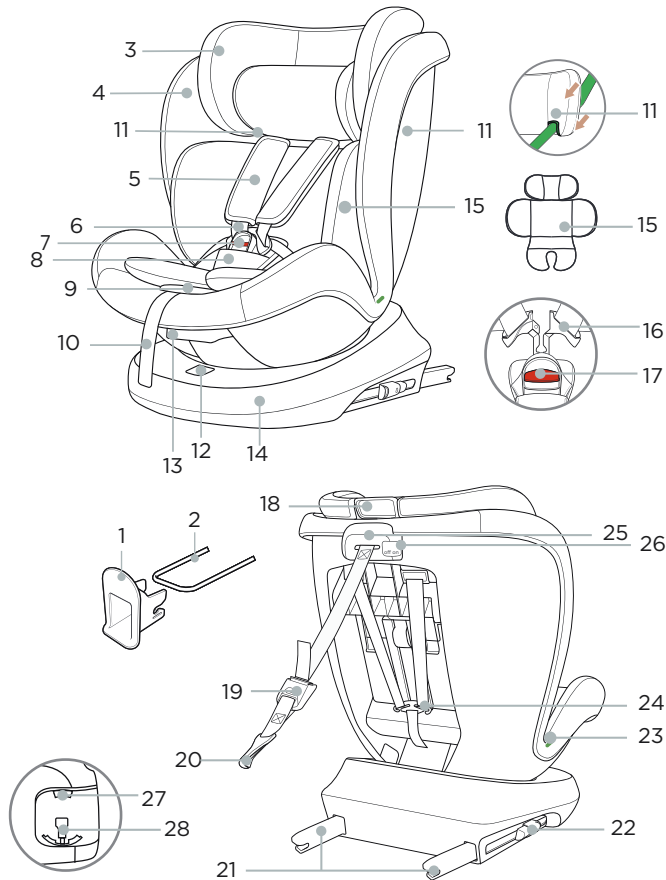

## 1. ISOFIX

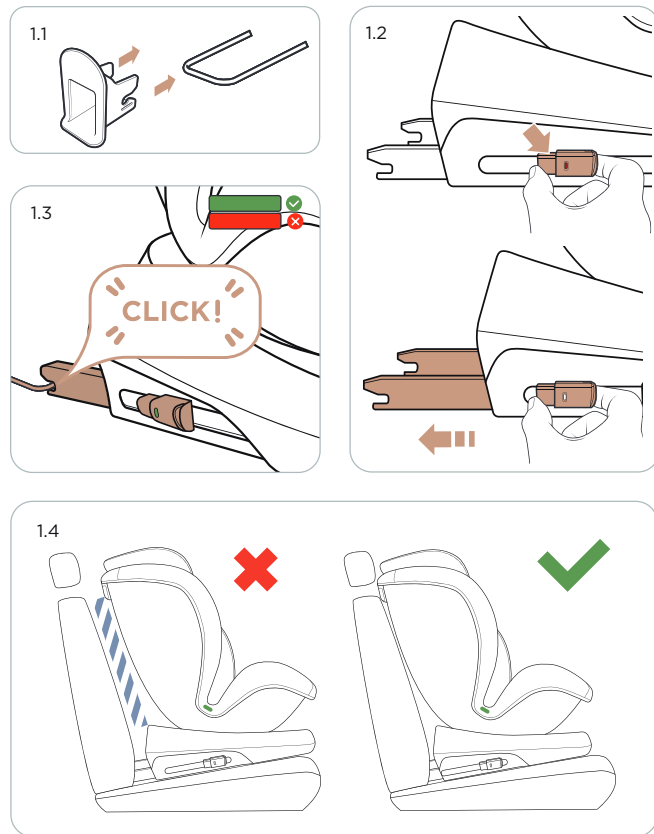

## 2. FUNKCJA OBROTU 360°

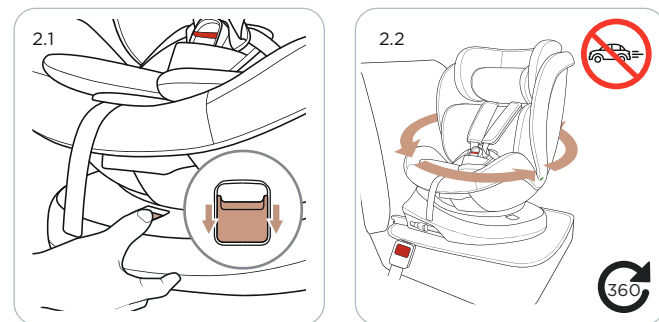

## 3. REGULACJA ODCHYLENIA OPARCIA

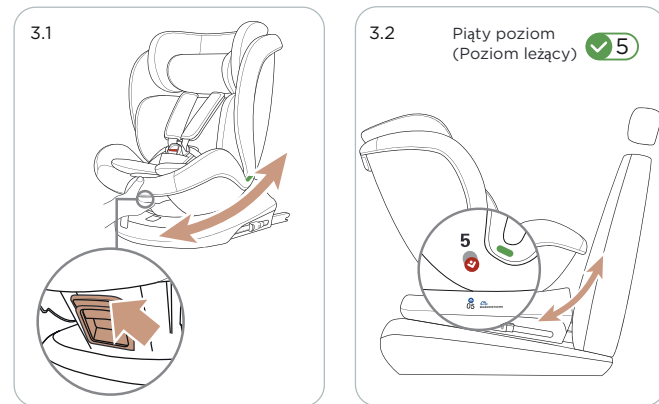

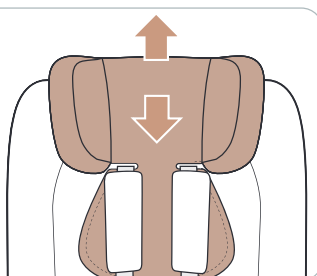
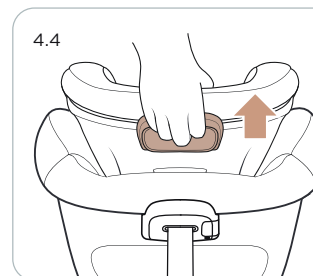
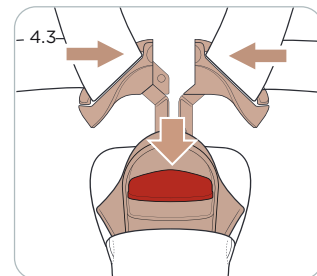
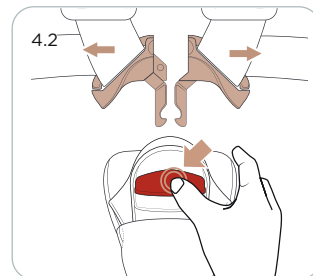
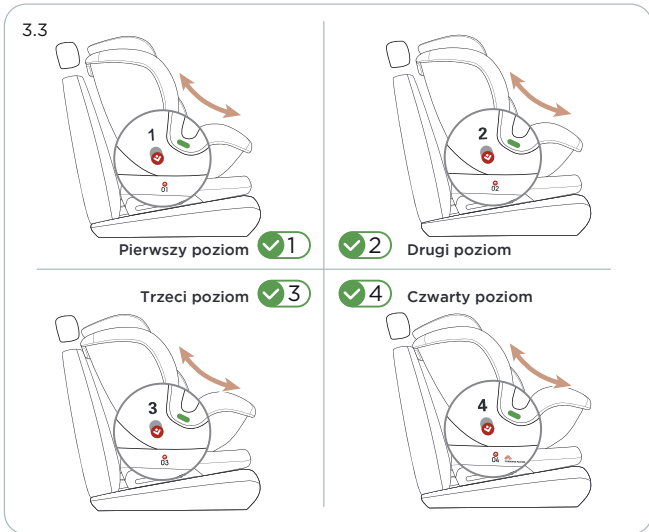

#### 4. WKŁADANIE DZIECKA DO FOTELIKA

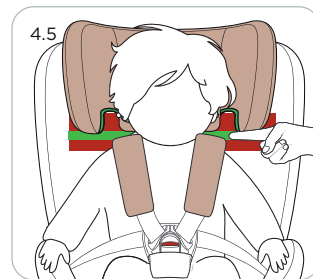
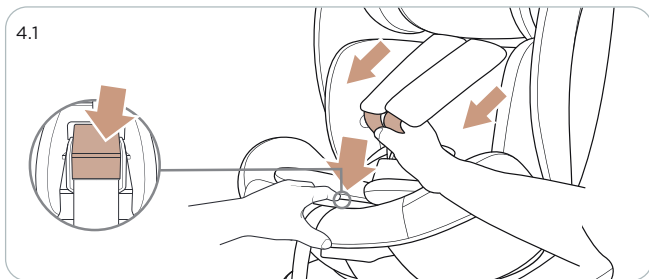

## 5. PRZECHOWYWANIE 5-PUNKTOWYCH PASÓW BEZPIECZEŃSTWA

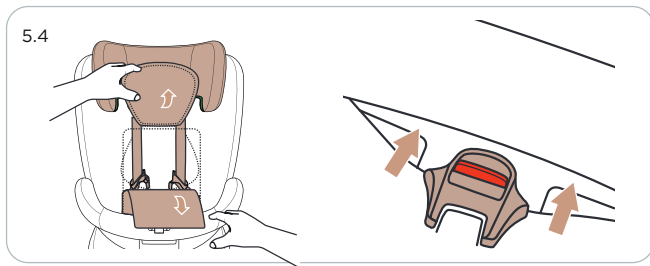
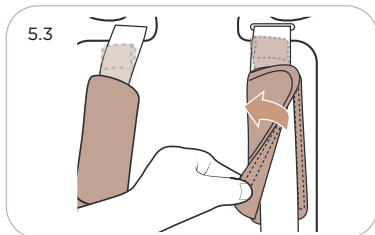
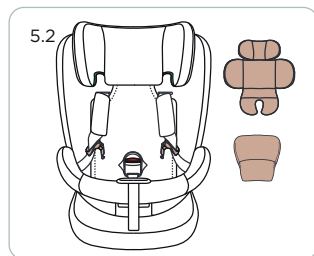
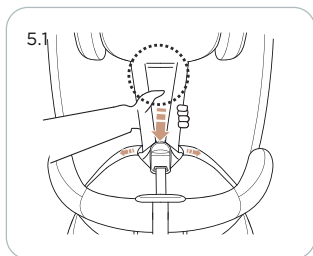

## 6. PAS TOP TETHER

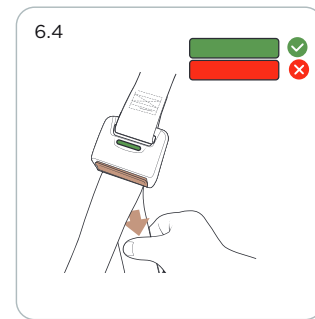
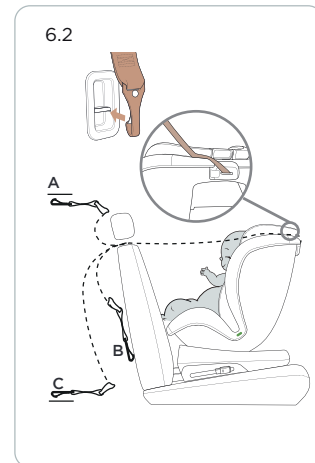
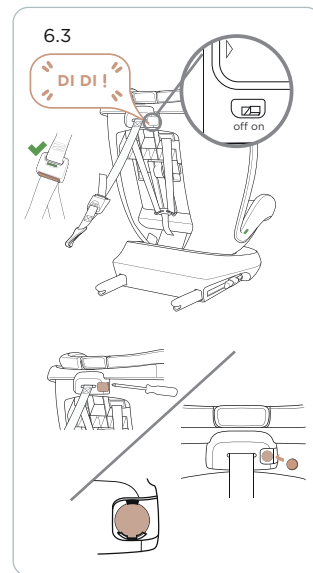

## 7. MONTAŻ TYŁEM DO KIERUNKU KIERUNKU (40-105CM).

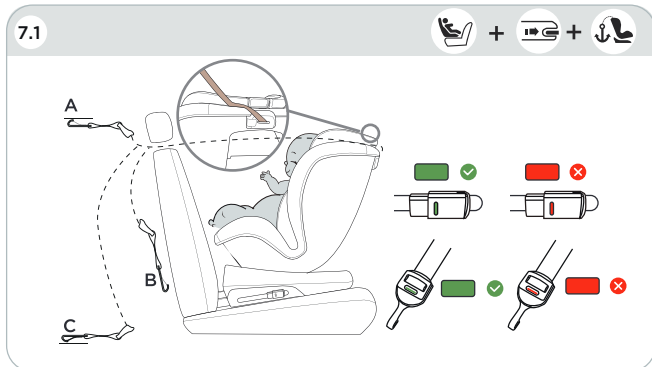

## 8. MONTAŻ PRZODEM DO KIERUNKU JAZDY (76-105CM).

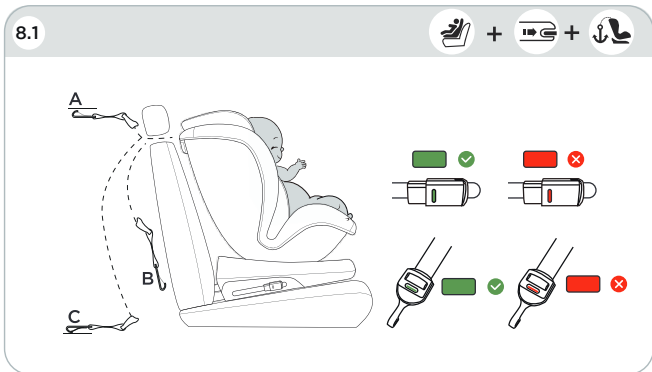

## 9. MONTAŻ PRZODEM DO KIERUNKU JAZDY (100-150CM).

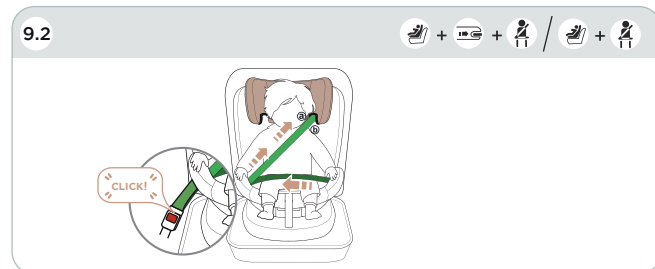
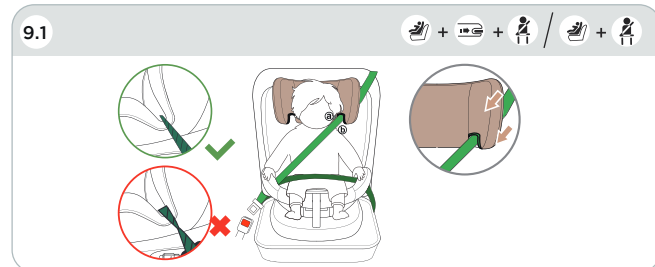



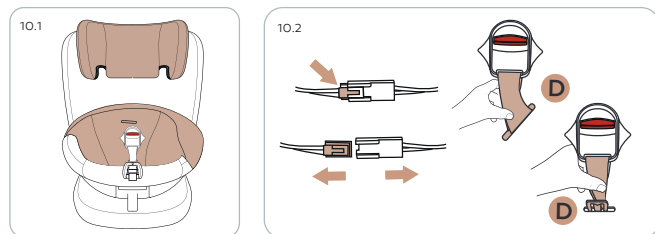

## 10. PRZECHOWYWANIE KLAMRY PASÓW BEZPIECZEŃSTWA



## HOMOLOGACJA

W niniejszej instrukcji zastosowano następujące symbole:

SYMBOL	SŁOWO KLUCZ	WYŁĘMACZENIE
	NIEBEZPIECZEŃSTWO!	RYZYKO poważnych obrażeń ciała
	OSTRZEŻENIE!	RYZYKO drobnych obrażeń ciała
	UWAGA!	RYZYKO szkód materialnych
	WSKAZÓWKĄ!	Przydatne informacje

i-Size	Przetestowany i zatwierdzony zgodnie z ECE R129		
	Wzrost, waga	Metoda instalacji	
	40-105cm; ≤18kg	Isofix+top tether	Tyłem do kierunku jazdy
	76-105cm; ≤18kg	Isofix+top tether	Tyłem do kierunku jazdy
	100-150cm	Pas bezpieczeństwa +Isofix Pas bezpieczeństwa	Przodem do kierunku jazdy

\*ECE=Europejska norma dotycząca Fotelików samochodowych dla dzieci

Fotelik samochodowy został zaprojektowany, sprawdzony i dopuszczony do użytku zgodnie z wymogami regulaminu nr 129 EKG/ONZ dotyczącego homologacji urządzeń przytrzymujących dla dzieci (UN/ECE R129/03)

## OSTRZEŻENIA:

- 1.Produkt przeznaczony jest dla dzieci o wadze do 36 kg oraz o wzroście pomiędzy 40 a 150 cm
- 2.Jeśli Twoje dziecko ma mniej niż 15 miesięcy lub mniej niż 76 cm wzrostu, nie używaj fotelika przodem do kierunku jazdy.
- 3.Wszystkie twarde elementy oraz plastikowe części fotelika dla dzieci należy umieścić i zainstalować w taki sposób, by w normalnych warunkach eksploatacji pojazdu nie mogły zostać uwięzione przez przesuwne siedzenie lub drzwi pojazdu.

- 4.W przypadku instalacji tyłem do kierunku jazdy, nie używaj fotelika w miejscach, gdzie aktywna jest przednia poduszka powietrzna.
- 5.Pamiętaj, aby pasy wewnętrzne przytrzymujące dziecko były dopasowane do budowy jego ciała oraz nie były poskręcane. Z tego względu nie należy zakładać dziecku grubych ubrań pod pasem.
- 6.Taśmy mocujące urządzenie przytrzymujące do pojazdu muszą być napięte.
- 7.Pasy biodrowe pasów bezpieczeństwa muszą przebiegać jak najniżej w poprzek miednicy Twojego dziecka, aby w razie wypadku zapewnić optymalny efekt.
- 8.Fotelik dziecięcy należy chronić przed bezpośrednim działaniem słońca, inaczej nagrzane elementy mogą oparzyć twoje dziecko. Chroń dziecko i fotelik samochodowy przed promieniami słonecznymi.
- 9.Bez akceptacji odpowiedniego organu udzielającego homologacji fotelika samochodowego nie można w żaden sposób modyfikować. Nieprzestrzeganie instalacji fotelika zgodnie z instrukcją dołączoną przez producenta może prowadzić do zagrożeniu życia i zdrowia.
- 10.Fotelik należy wymienić, jeśli został on poddany gwałtownym obciążeniom działającym podczas wypadku drogowego.
- 11.Nigdy nie zostawiaj dziecka w foteliku bez opieki.
- 12.Należy zwrócić uwagę na to, aby bagaże i inne przedmioty były wystarczająco zabezpieczone, w szczególności na półce pod tylną szybą, gdyż w razie zderzenia mogą one spowodować obrażenia ciała.
- 13.Fotelik nie może być używany bez pokrowca.
- 14.Nie należy używać zamiennych pokrowca, innych niż te, rekomendowane przez producenta, ponieważ stanowi ona integralną częścią systemu bezpieczeństwa fotelika.
- 15.Nie należy stosować innych punktów mocowań, niż punkty opisane w instrukcji i oznaczone na foteliku.
- 16.Regularnie sprawdzaj stan techniczny fotelika, szczególną uwagę zwróć na punkty mocowania, szwy, oraz elementy regulujące. Należy dbać o to, aby wszystkie elementy mechaniczne były w pełni sprawne. Nigdy nie należy smarować ani oliwić elementów fotelika dziecięcego.
- 17.Zaprzestań korzystać z fotelika, jeżeli jego części uległy uszkodzeniu lub obłozowaniu.
- 18.W przypadku wystąpienia sytuacji awaryjnej ważne jest szybkie rozpięcie pasów bezpieczeństwa. Oznacza to, że przycisk zwalnający uprząż nie jest w pełni zabezpieczony, dopilnuj, aby twoje dziecko nie

bawiło się uprzężą.

19. Należy dawać dziecku dobry przykład i zawsze przypinać się pasami. Zagrożenie dla dziecka może stanowić również osoba dorosła nieprzyięta pasami bezpieczeństwa.

20. Przed każdą podróżą samochodem upewnij się, że fotelik jest poprawnie przymocowany.

21. Fotelik należy zabezpieczyć także wtedy, gdy nie jest używany. Niezamocowany fotelik może nawet przy awaryjnym hamowaniu spowodować obrażenia ciała pasażerów.

22. W przypadku niektórych foteli pojazdów wykonanych z delikatnych materiałów używanie fotelików samochodowych może pozostawić ślady i/ lub spowodować odbarwienia. Aby temu zapobiec, można umieścić pod fotelikiem samochodowym koc, ręcznik lub podobny produkt.

## POZYCJA MONTAŻOWA W POJAZDZIE

Fotelik można montować w samochodzie na miejscach wskazanych przez producenta w instrukcji obsługi pojazdu. Wymagane zapoznanie się z instrukcją obsługi producenta pojazdu.

Odpowiednie miejsce do montażu fotelika w samochodzie:



40-105cm  
≤18kg



76-150cm

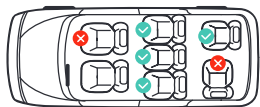

- ❌ Niedozwolone jest instalowanie fotelika samochodowego dla dziecka.
- ✅ W przypadku montażu na przednim siedzeniu samochodu nie można zamontować fotelika, kiedy jest aktywna poduszka powietrzna.



### OSTRZEŻENIE !

Nie używaj fotelika przodem do kierunku życia dziecka, zanim wiek dziecka nie przekroczy 15 miesięcy (patrz instrukcja).

## 1. ISOFIX

- 1.1 Jeśli Twój pojazd nie jest standardowo wyposażony w uchwyty mocowania ISOFIX, zaciśnij dwa elementy mocowania ISOFIX (1), które są dołączone do fotelika, otworem skierowanym do góry do dwóch punktów mocowania ISOFIX (2) Twojego pojazdu. Jeśli posiadasz w wyposażeniu samochodu uchwyty mocowania ISOFIX, zignoruj ten krok.



**WSKAZÓWKA !** Uchwyty mocowania ISOFIX znajdują się w tylnym fotelu samochodu pomiędzy powierzchnią siedziska, a oparciem fotela pojazdu.

- 1.2 Naciśnij przyciski zwalniające ISOFIX (22), aby wsunąć ramiona ISOFIX (21) do uchwytów mocowania ISOFIX, które znajdują się w siedzeniu samochodu.
- 1.3 Pchnij mocno fotelik dziecięcy w kierunku oparcia fotela samochodu, aż fotelik dziecięcy będzie mocno przylegał do siedzenia pojazdu, po czym usłyszysz dźwięk kliknięcia, który oznacza, że fotelik jest całkowicie zapięty. A po obu stronach wskaźnik ISOFIX musi mieć zielony kolor.
- 1.4 Przesuń fotelik dziecięcy do tyłu i dociśnij mocno oparcie do siedzenia pojazdu. Sprawdź czy fotelik samochodowy jest prawidłowo zamocowany. Pchnij bazę wykonując ruch lewo-prawo w kierunku oparcia aby mieć pewność, że jest maksymalnie mocno przyciśnięta do kanapy samochodu.

## 2. OBRÓT FOTELIKA 360°

- 2.1 Pociągnij palcem przycisk regulacji obrotu 360° (12) i obróć skorupę fotelika.
- 2.2 Obróć skorupę fotelika tak, aby była skierowana do przodu lub do tyłu, w zależności od wzrostu dziecka, aż się zatrzaśnie wydając dźwięk kliknięcia.



**WSKAZÓWKA!** W przypadku montażu przodem do kierunku jazdy za pomocą systemu ISOFIX i pasa Top Tether (76-105 cm) funkcja obrotu może być ograniczona.



### OSTRZEŻENIE!

Po obróceniu fotelika o 90° włóż dziecko, jednak nie wykonywaj tego kąta podczas jazdy.

## 3. REGULACJA OPARCIA

Fotelik samochodowy można używać w 4 pozycjach odchylenia oparcia, kiedy fotelik skierowanych jest przodem do kierunku jazdy oraz w pozycji 5 - tej skierowanej tyłem do kierunku jazdy:

- 3.1 Pociągnij uchwyt odchylenia (13) do góry, aby móc wyregulować siedzisko.

**WAŻNE!** Oparcie fotelik można ustawić w 4 pozycjach, aby można było go używać przodem do kierunku jazdy. Gdy siedzenie znajduje się na 4 poziomie, obróć je do tyłu, a wówczas znajdzie się w 5 (leżącym) poziomie.

- 3.2 40-105 CM: montaż tyłem do kierunku jazdy, użyj piątego poziomu.
- 3.3 76-105CM: montaż przodem do kierunku jazdy, użyj poziomu od 1 do 4.  
100-150CM: 100-150 montaż przodem do kierunku jazdy, użyj 1 poziomu.

## 4. WKŁADANIE DZIECKA

- 4.1 Poluzuj pasy naramienne (6) naciskając przycisk regulacji (9) i pociągnij oba pasy naramienne do przodu, poluzuj je maksymalnie.
- 4.2 Naciśnij czerwony przycisk zwalniający (17), aby otworzyć klamrę pasów bezpieczeństwa (7). Umieść dziecko w foteliku dziecięcym.
- 4.3 Złącz oba metalowe języki klamry (16). Zatrzaśnij metalowe języki klamry w klamrze pasów bezpieczeństwa (7), aż usłyszysz charakterystyczny dźwięk kliknięcia.
- 4.4 Pociągnij regulator wysokości zagłówka (18), wybierz odpowiednią wysokość zagłówka (3) i zablokuj go w pozycji odpowiadającej dziecku poprzez zwolnienie regulatora.
- 4.5 Ustaw zagłówek (3) w odpowiedniej pozycji. Upewnij się, że odległość pomiędzy ramieniem dziecka a dolną częścią zagłówka jest mniejsza niż jeden palec.
- 4.6 Pociągnij pas krokowy (10), aż pasek będzie leżał płasko i dobrze przylegał do ciała dziecka. Upewnij się, że pasy naramienne są nieco wyższe lub równe ramionom dziecka.



**OSTRZEŻENIE! Przed każdą podróżą samochodem, w trosce o bezpieczeństwo swojego dziecka, upewnij się, że:-**

- 5 - punktowe pasy bezpieczeństwa fotelika dziecięcego są dobrze dopasowane do ciała dziecka bez uciskania. Pasy bezpieczeństwa nie mogą być skręcone.
- Pasy naramienne (6) są prawidłowo wyregulowane i nie są skręcone.

- Poduszki naramienne (5) znajdują się we właściwej pozycji na ciele dziecka.
- Przednia poduszka powietrzna jest wyłączona, jeśli na miejscu pasażera używasz fotelika dziecięcego skierowanego przodem do kierunku jazdy.
- Fotelik dziecięcy jest zwrócony w stronę właściwą dla wieku dziecka.
- Metalowe języki klamry (16) są prawidłowo włożone w klamrę pasów bezpieczeństwa (7).



### **NIEBEZPIECZEŃSTWO!**

Jeśli Twoje dziecko próbuje otworzyć przyciski ISOFIX lub czerwony przycisk zwalnający, natychmiast się zatrzymaj. Sprawdź, czy fotelik dziecięcy jest prawidłowo zamocowany i upewnij się, że Twoje dziecko jest prawidłowo zabezpieczone. Wyjaśnij dziecku niebezpieczeństwa związane z jego działaniami.

## **5. PRZECHOWYWAĆ 5-PUNKTOWYCH PASÓW BEZPIECZEŃSTWA**

Gdy dziecko osiągnie wzrost 100cm, 5-punktowe pasy bezpieczeństwa należy przechowywać w bezpiecznym miejscu, a dziecko należy przypiąć pasem samochodowym.

- 5.1 Poluzuj pasy naramienne (6) naciskając przycisk regulujący (9) i pociągnij oba pasy naramienne do przodu. Rozluźnij go tak bardzo, jak to możliwe.
- 5.2 Naciśnij klamrę pasów bezpieczeństwa (7). Wyciągnij wkładkę redukcyjną podkładkę krokową (8).

- 5.3 Oderwij rzep i zdejmij poduszki ochronne 5 – punktowych pasów bezpieczeństwa (5).
- 5.4 Podnieś pokrycie siedzenia, pociągnij klamrę pasów bezpieczeństwa (7) przez pokrycie siedzenia (4) i włóż klamrę (16) do schowka.



### **OSTRZEŻENIE!**

Jeśli Twoje dziecko ma ponad 75 cm, wyjmij trójkątną podkładkę, która znajduje się pod wkładką redukcijną.  
Wymontuj odpowiednio wkładkę redukcijną, gdy Twoje dziecko ma > 87 cm.

## **Montaż 5-punktowych pasów bezpieczeństwa:**

Postępuj zgodnie z instrukcją „PRZECHOWYWAĆ 5-PUNKTOWYCH PASÓW BEZPIECZEŃSTWA” w odwrotnej kolejności.

## **6. PAS TOP TETHER**

- 6.1 Pociągnij pas Top Tether na tyle długo, aby zapiąć hak pasa Top Tether (20) w punkt zaczepienia systemu Top Tether, który znajduje się z tyłu siedzenia pojazdu.
- 6.2 Położenie punktu zaczepienia systemu Top Tether pokazano na rysunku (jedna z pozycji A/B/C). Upewnij się, że pas Top Tether przechodzi przez szczelinę pomiędzy zagłówkiem (3) a oparciem.
- 6.3 Kiedy klamra jest otwarta, nie słycać żadnego dźwięku. Kiedy klamra jest zamknięta, a przełącznik (26) jest włączony, jeśli pas Top Tether nie jest prawidłowo zamocowany, słycać dźwięk „DIDI” . Dźwięk zniknie, gdy podłączony pas Top Tether jest mocno i prawidłowo naciągnięty.



**WSKAZÓWKA!** 40-105 cm - należy obrócić przełącznik pasa Top Tether w prawo, aby go włączyć. 100-150 cm - należy ustawić przełącznik pasa Top Tether w prawo, aby go wyłączyć.

- 6.4 Upewnij się, że pas Top Tether jest napięty i wskaźnik pasa (19) zmienił kolor na zielony, bezpieczny i nie słychać dźwięku „DIDI”



### **OSTRZEŻENIE!**

Jeśli wskaźnik pasa Top Tether nadal świeci lub słychać dźwięk „DiDi” , sprawdź, czy został poprawnie zainstalowany, zgodnie z punktem 6.

## **7. MONTAŻ TYŁEM DO KIERUNKU KIERUNKU (40-105CM).**

### **Zamontuj fotelik dziecięcy z systemem ISOFIX + TOP TETHER**

Zamontować fotelik dziecięcy z systemem ISOFIX (1.2) (1.3). Najpierw należy obrócić przełącznik pasa Top Tether (25) (26) w prawo tak, aby był włączony.

- 7.1 Poluzuj górny pas Top Tether, patrz (6.1). Pociągnij pas Top Tether tak długo, aby swobodnie zapiąć hak Top Tether (20) w punkt zaczepienia systemu Top Tether, który jest z tyłu siedzenia pojazdu. Położenie punktu zaczepienia systemu Top Tether pokazano na rysunku (jedna z pozycji A/B/C).

Upewnij się, że pas Top Tether jest napięty. Upewnij się, że wskaźnik pasa Top Tether (25) zmienił kolor na zielony, bezpieczny. Wskaźnik pasa nie wydaje dźwięku „DIDI” .

## **8. MONTAŻ PRZODEM DO KIERUNKU JAZDY (76-105CM).**

### **Zamontuj fotelik dziecięcy z systemem ISOFIX + TOP TETHER**

Zamontuj fotelik dziecięcy z systemem ISOFIX (1.2) (1.3).

Najpierw należy obrócić przełącznik kontrolki Top Tether w prawo, aby był włączony.

- 8.1 Poluzuj górny pas Top Tether, patrz (6.1). Pociągnij pas Top Tether tak długo, aby swobodnie zapiąć hak Top Tether (20) w punkt zaczepienia systemu Top Tether, który jest z tyłu siedzenia pojazdu. Położenie punktu zaczepienia systemu Top Tether pokazano na rysunku (jedna z pozycji A/B/C).  
Upewnij się, że pas Top Tether jest napięty. Upewnij się, że wskaźnik pasa Top Tether (25) zmienił kolor na zielony, bezpieczny. Wskaźnik pasa nie wydaje dźwięku „DIDI” .



### **OSTRZEŻENIE!**

Dla bezpieczeństwa dziecka, pas Top Tether musi być mocno napięty

## **9. MONTAŻ PRZODEM DO KIERUNKU JAZDY (100-150CM).**

### **Schowaj 5-punktowe pasy bezpieczeństwa (patrz 5)**

### **Zamontuj fotelik dziecięcy z systemem ISOFIX**

Zamontuj fotelik dziecięcy z systemem ISOFIX (1.2)(1.3). Jeśli nie korzystasz z ISOFIX, zignoruj ten krok.  
Zamontuj fotelik dziecięcy za pomocą pasa samochodowego. Najpierw należy obrócić przełącznik kontrolki Top Tether w lewo, aby był wyłączony.

- 9.1 Wyciągnij pasek z paska bezpieczeństwa samochodu. Przeprowadź pas ukośny przez prowadnicę pasa (11) na zagłówku, następnie pociągnij pas ukośny i pas biodrowy przez drugą boczną prowadnicę pasa (23) w podstawie siedzenia.



**WSKAZÓWKA!** Utrzymuj samochodowy pas bezpieczeństwa na obojczyku, pomiędzy zewnętrzną powierzchnią szyi a ramieniem.



### OSTRZEŻENIE

Zapnij pas bezpieczeństwa, upewniając się, że zarówno pas naramienny, jak i biodrowy nie są skręcone.



**WSKAZÓWKA!** Upewnij się, że zainstalowany pas biodrowy dobrze stabilizuje miednicę dziecka.

- 9.2 Zablokuj końcówkę klamry w klamrze pasa bezpieczeństwa pojazdu, aż usłyszysz charakterystyczny dźwięk kliknięcia. Napnij mocno pas i wsuń nadmiar pasa do ALR (Automatyczny zwijacz blokujący). Potrząśnij fotelikiem dziecięcym, aby upewnić się, że jest bezpiecznie zamocowany.

## 10. DEMONTAŻ I PRZECHOWYWANIE KLAMRY PASA BEZPIECZEŃSTWA

**Otwórz klamrę upręży jak pokazano na rysunku (4.2). Zdjąć podkładkę krokową (8).**

- 10.1 Podnieś pokrycie siedzenia i przeciągnij klamrę pasów (7) przez pokrycie siedzenia (4).
- 10.2 Znajdź małe połączenie pod EPE. Naciśnij mniejszą część i rozłącz połączenie Obróć metalową płytkę pasa krokowego o 90° w pionie. Następnie klamrę pasów bezpieczeństwa (7) możesz wyjąć przeciągając metalową płytkę przez szczelinę (D).

Aby ponownie zamontować klamrę pasów bezpieczeństwa (7) wykonaj czynności opisane w (10.1) w odwrotnej kolejności. Przetóż klamrę pasów bezpieczeństwa (7) przez podkładkę krokową (8). Upewnij się, że metalowa płytkę znajduje się pod szczeliną (D), kiedy używasz fotelika samochodowego



**WSKAZÓWKA!** Otwór łączący i części połączenia muszą być spójne, gdy są ze sobą połączone, nie będą mogły się poluzować.



### OSTRZEŻENIE

Pociągnij mocno pasek krokowy i upewnij się, że jest dobrze zamocowany w skorupie siedzenia.

Aby zapewnić bezpieczeństwo Twojemu dziecku, konieczne jest, aby klamra pasów bezpieczeństwa działała prawidłowo. Nieprawidłowe działanie klamry jest zwykle spowodowane nagromadzeniem się zanieczyszczeń lub działaniem innych czynników zewnętrznych:

Po naciśnięciu czerwonego przycisku zwalniającego (17) języki klamry ciężko się wyciągają

Języki klamry (16) nie zatrząskują się, gdy próbujesz je wcisnąć (wyskakują).

Języki klamry (16) zatrząskują się bez odgłosu kliknięcia.

Języki klamry (16) ciężko jest wcisnąć (czujesz pewien opór).

Klamra pasów bezpieczeństwa (7) otwiera się dopiero po użyciu dużej siły.

---

**Rozwiązanie:** Nie myj ani nie mocz klamry pasów bezpieczeństwa w wodzie. Jeśli coś jest nie tak z klamrą, poproś o pomoc producenta lub sprzedawcę.

---

## KONSERWACJA

Konserwacja fotelika samochodowego

Po wyjęciu pianki z wkładki niemowlęcej należy ją przechowywać w miejscu niedostępnym dla dziecka.

- Proszę prać miękkie rzeczy zimną wodą w temperaturze poniżej 30°C.

- Nie prasować miękkich elementów.

- Nie wybielać ani nie czyścić chemicznie miękkich elementów.

- Do mycia fotelika nie używaj nierozcieńczonych neutralnych detergentów, benzyny ani innych rozpuszczalników organicznych.

Może to spowodować uszkodzenie fotelika dla dzieci.

-Nie wykręcaj miękkich elementów do wyschnięcia z dużą siłą, może to spowodować ich pomarszczenie albo deformację

- Proszę powiesić do wyschnięcia miękkie towary w cieniu! Nie wystawiać na słońce.

## DBAŁOŚĆ O FOTELIK SAMOCHODOWY

Zawsze sprawdzaj, czy części fotelika są kompletne. Kiedy fotelik jest w dobrym stanie, zmniejsza ryzyko wypadku.

Wymij fotelik dziecięcy z pojazdu, jeśli nie jest używany przez dłuższy czas. Przechowuj fotelik w cieniu i w miejscu, w którym Twoje dziecko nie będzie miało do niego dostępu.

Nie zostawiaj fotelika w zimnym, gorącym lub wilgotnym miejscu przez dłuższy czas.

Proszę zachować tę instrukcję na przyszłość

## POSTĘPOWANIE POWYPADKOWE

W przypadku kolizji lub wypadku prosimy o wymianę fotelika na nowy. W przypadku innych pytań prosimy o kontakt z dystrybutorem lub producentem.