

Kids Zone sp.zo.o.  
ul. Smolna 13/406  
00-375 Warszawa  
[www.kidszone.shop.pl](http://www.kidszone.shop.pl)  
[kidszone@wp.pl](mailto:kidszone@wp.pl)

**KidsZONE**

INSTRUKCJA OBSŁUGI  
FOTELIK SAMOCHODOWY  
C011 i-Size  
40-150 CM

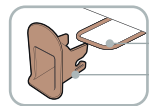

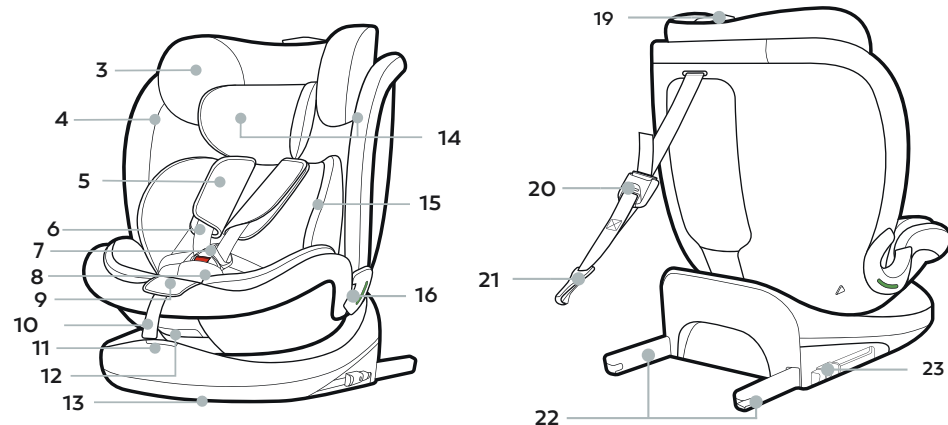

2

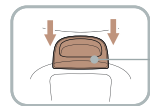

11

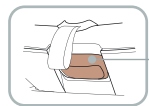

12

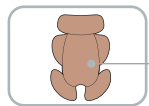

15

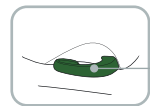

14

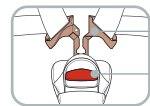

17

18

- |    |                                                        |    |                                                   |
|----|--------------------------------------------------------|----|---------------------------------------------------|
| 1  | Elementy ułatwiające mocowanie ISOFIX (opcjonalnie)    | 14 | Prowadnica pas biodrowego                         |
| 2  | Punkt mocowania ISOFIX (pojazd)                        | 15 | Wkładka redukcyjna dla niemowląt                  |
| 3  | Zagłówek                                               | 16 | Prowadnica pas biodrowego                         |
| 4  | Pokrycie siedzenia                                     | 17 | Metalowe języki klamry pasów bezpieczeństwa       |
| 5  | Poduszki ochronne 5 - punktowych pasów bezpieczeństwa  | 18 | Czerwony przycisk zwalniający pasy bezpieczeństwa |
| 6  | 5 - punktowe pasy bezpieczeństwa                       | 19 | Regulacja wysokości zagłówka                      |
| 7  | Klamra pasów bezpieczeństwa                            | 20 | Regulacja pasa Top Tether                         |
| 8  | Podkładka w kroku                                      | 21 | Hak pasa Top Tether                               |
| 9  | Przycisk regulacji 5 - punktowych pasów bezpieczeństwa | 22 | Ramiona ISOFIX                                    |
| 10 | Pasek krokowy                                          | 23 | Przycisk zwalniający ISOFIX                       |
| 11 | Przycisk regulacji obrotu 360°                         |    |                                                   |
| 12 | Przycisk regulacji pochylenia siedziska                |    |                                                   |
| 13 | Baza                                                   |    |                                                   |

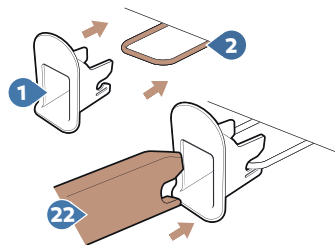

ISOFIX 1

1

Pas Top Tether 2

2

3 Obracanie 360°

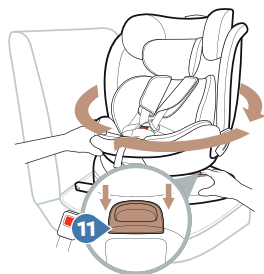
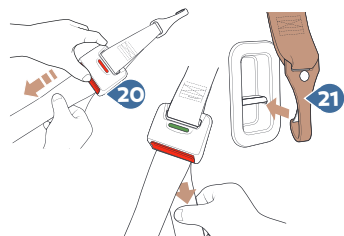
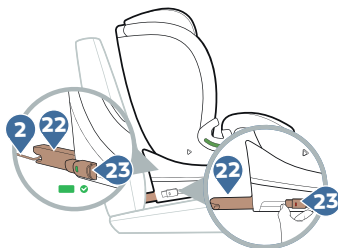

Regulacja odchylenia oparcia 4

4

5 Używanie

5

6 Przechowywanie 5- punktowych pasów bezpieczeństwa

6

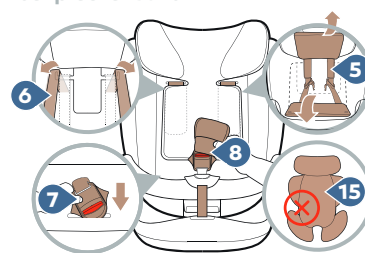
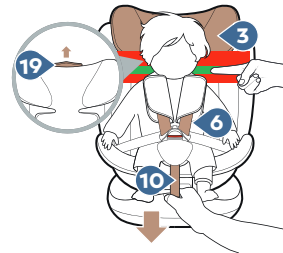
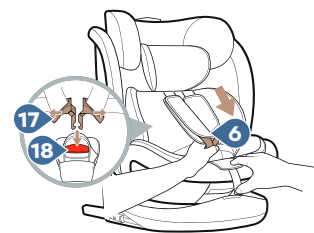

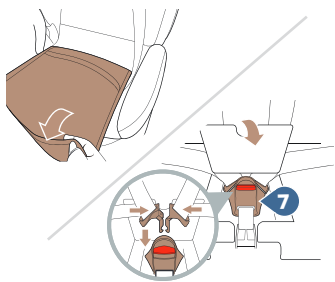

6

7 Korzystanie z fotelika dziecięcego

7

7

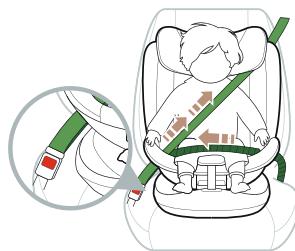
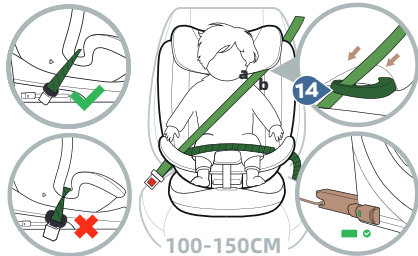
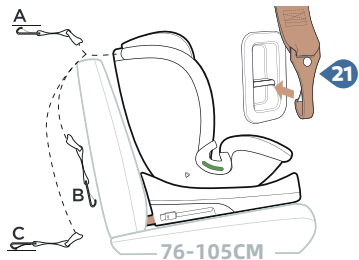
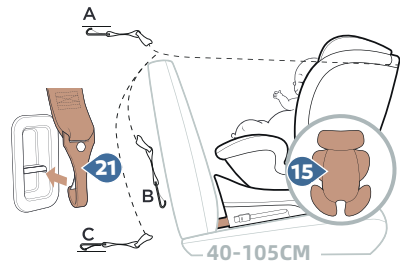

7

8 Czyszczenie

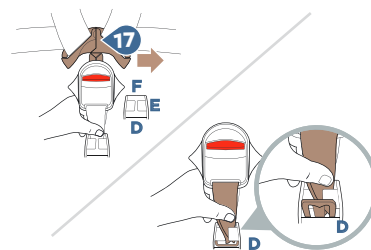

W niniejszej instrukcji zastosowano następujące symbole:

SYMBOL	SŁOWO KLUCZ	WYTLUMACZENIE
	NIEBEZPIECZEŃSTWO!	RYZYKO poważnych obrażeń ciała
	OSTRZEŻENIE!	RYZYKO drobnych obrażeń ciała
	UWAGA!	RYZYKO szkód materialnych
	WSKAZÓWKI!	Przydatne informacje

Przetestowany i zatwierdzony zgodnie z ECE R129		
Wzrost, waga	Metoda instalacji	
40-105cm; ≤18kg	ISOFIX+Top Tether + Klamra pasów bezpieczeństwa	Tyłem do kierunku jazdy
76-105cm; ≤18kg	ISOFIX+Top Tether + Klamra pasów bezpieczeństwa	Tyłem do kierunku jazdy
100-150cm	Pas bezpieczeństwa + Isofix	Przodem do kierunku jazdy
	Pas bezpieczeństwa	

\*ECE=Europejska norma dotycząca Fotelików samochodowych dla dzieci  
Fotelik samochodowy został zaprojektowany, sprawdzony i dopuszczony do użytku zgodnie z wymogami regulaminu nr 129 EKG/ONZ dotyczącego homologacji urządzeń przytrzymujących dla dzieci (UN/ECE R129/03)

**NIEBEZPIECZEŃSTWO!** Certyfikat ten zostanie unieważniony w przypadku wprowadzenia jakichkolwiek modyfikacji w foteliku dziecięcym. Zmiany w foteliku dziecięcym może dokonywać wyłącznie producent. Nieautoryzowane zmiany techniczne mogą spowodować ograniczenie lub całkowite wyeliminowanie funkcji ochronnej fotelika. Nie wprowadzaj żadnych zmian technicznych w foteliku dziecięcym.

**NIEBEZPIECZEŃSTWO!** Używaj fotelika C011 i-Size wyłącznie do zabezpieczania dziecka w pojeździe. W żadnym wypadku nie nadaje się do użytku w domu jako siedzisko lub zabawka.

## POZYCJA MONTAŻOWA W POJAZDZIE

Należy przestrzegać instrukcji obsługi fotelika samochodowego zawartych w instrukcji obsługi pojazdu. Podczas użytkowania należy przestrzegać wszelkich ograniczeń dotyczących poduszek powietrznych

Fotelik można montować w samochodzie na miejscach wskazanych przez producenta w instrukcji obsługi pojazdu. Wymagane zapoznanie się z instrukcją obsługi producenta pojazdu.

C011	Pozycja siedząca w pojeździe z systemem ISOFIX	
	i-Size	NIE i-Size
C011 i-Size	✓	✓

**Fotelik dziecięcy można używać w następujący sposób:**

Twarzą do kierunku jazdy	Tak <sup>②③</sup>
Tyłem do kierunku jazdy (przeciwie do kierunku jazdy)	Tak <sup>①</sup>

Z 2-punktowym pasem bezpieczeństwa dla dorosłych	Nie
Z 3-punktowym pasem bezpieczeństwa dla dorosłych	Tak <sup>③</sup>
Na siedzeniach wyposażonych w: mocowania ISOFIX	Tak <sup>①②③</sup>

## 40-150 CM



40-105cm  
≤18kg



76-150cm

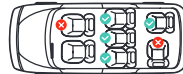

① W przypadku używania dla dzieci 40-105 cm wzrostu.

Ten fotelik samochodowy jest odpowiedni dla pojazdów, które spełniają wymagania ECE R14 i mają zainstalowany ISOFIX, wtedy można z niego korzystać.

② W przypadku używania dla dzieci 76-105 cm wzrostu.

Ten fotelik samochodowy jest odpowiedni dla pojazdów, które spełniają wymagania ECE R14 i mają zainstalowany ISOFIX, wtedy można z niego korzystać.

③ W przypadku używania jako fotelika podwyższonego dla dzieci 100-150 cm wzrostu. Ten fotelik samochodowy jest odpowiedni dla modeli z pasami bezpieczeństwa wyposażonymi w 3-punktowe pasy dla dorosłych, które spełniły wymagania ECE R16 i nie jest odpowiedni dla modeli wyposażonych wyłącznie w 2-punktowe pasy dla dorosłych.

(Proszę przestrzegać obowiązujących przepisów obowiązujących w Twoim kraju)

1. Tyłem do kierunku jazdy dla dzieci 40-105 cm wzrostu:

Nie stosować na siedzeniach pasażerów z aktywną przednią poduszką powietrzną!

2. Przodem do kierunku jazdy dla dzieci 76-150 cm wzrostu:

Jeśli jest poduszka powietrzna pasażera to przesunąć fotel pasażera mocno do tyłu i postępować zgodnie ze wskazówkami zawartymi w instrukcji obsługi pojazdu. Upewnij się, że poduszka powietrzna jest wyłączona.

### 1. ISOFIX

1. Jeśli Twój pojazd nie jest standardowo wyposażony w uchwyty mocowania ISOFIX, zaciśnij dwa Elementy mocowania ISOFIX (1), które są dołączone do fotelika, otworem skierowanym do góry do dwóch Punktów mocowania ISOFIX (2) Twojego pojazdu. Jeśli posiadasz w wyposażeniu samochodu uchwyty mocowania ISOFIX, zignoruj ten krok.

**❗ WSKAZÓWKA!** Uchwyty mocowania ISOFIX znajdują się w tylnym fotelu samochodu pomiędzy powierzchnią siedziska, a oparciem fotela pojazdu.

2. Naciśnij Przyciski zwalniające ISOFIX (23), aby wsunąć Ramiona ISOFIX (22) do uchwytów mocowania ISOFIX, które znajdują się w siedzeniu samochodu.

3. Pchnij mocno fotelik dziecięcy w kierunku oparcia fotela samochodu, aż fotelik dziecięcy będzie mocno przylegał do siedzenia pojazdu, po czym usłyszysz dźwięk kliknięcia, który oznacza, że fotelik jest całkowicie zapięty. A po obu stronach wskaźnik ISOFIX musi mieć zielony kolor.

4. Przesunąć fotelik dziecięcy do tyłu i dociśnij mocno oparcie do siedzenia pojazdu, aby upewnić się, że fotelik dziecięcy dobrze przylega do siedzenia pojazdu.

Sprawdź czy fotelik samochodowy jest prawidłowo zamocowany. Pchnij bazę wykonując ruch lewo-prawo w kierunku oparcia aby mieć pewność, że jest maksymalnie mocno przyciśnięta do kanapy samochodu.

**❗ WSKAZÓWKA!** Zwolnij przycisk do siebie, aby poluzować punkty mocowania ISOFIX po obu stronach. Przesunąć ramiona blokujące ISOFIX z powrotem do podstawy siedzenia, może to chronić ISOFIX.

### 2. Pas Top tether

1. Wyciągnij pas Top tether (20) naciskając przycisk regulacji.

2. Pociągnij pas Top tether na tyle długo, aby zapisać Hak pasa Top Tether (21) w punkt zaczepienia systemu Top Tether, który znajduje się z tyłu siedzenia pojazdu lub w bagażniku.

3. Upewnij się, że górny pasek mocujący jest napięty, a wskaźnik regulatora górnego paska mocującego zmienia kolor na zielony.

### 3. OBRÓT FOTELIKA 360°

1. Pociągnij palcem Przycisk regulacji obrotu 360° (12) i obróć skorupę fotelika.

2. Obróć skorupę fotelika tak, aby była skierowana do przodu lub do tyłu, w zależności od wzrostu dziecka, aż się zatrzaśnie wydając dźwięk kliknięcia.

**❗ WSKAZÓWKA!** W przypadku montażu przodem do kierunku jazdy za pomocą systemu ISOFIX i pasa Top Tether (76-105 cm) funkcja obrotu może być ograniczona.

**⚠ OSTRZEŻENIE!** Po obróceniu fotelika o 90° włożyć dziecko, jednak nie wykorzystuj tego kąta podczas jazdy.

### 4. REGULACJA OPARCIA

Fotelika można używać w 4-poziomowej pozycji skierowanej przodem do kierunku jazdy i w 4-poziomowej pozycji skierowanej tyłem do kierunku jazdy.

1. Pociągnij uchwyt odchylenia i pociągnij siedzisko na zewnątrz, a następnie możesz je wyregulować.

Możesz go ustawić w 4 pozycjach używając przodem do kierunku jazdy.

Obróć siedzenie tyłem do kierunku jazdy i wyreguluj od 5 do 8 poziomu.

40-105 cm: Montaż tyłem do kierunku jazdy - użyj poziom od piątego do ósmego.

76-105 cm: Montaż przodem do kierunku jazdy - użyj poziom od pierwszego do czwartego.

100-150 cm: Montaż przodem do kierunku jazdy - użyj pierwszego poziomu.

**① WSKAZÓWKA!** W przypadku 76-105 cm fotelik samochodowy może nie pasować do wszystkich modeli pojazdów, kąty odchylenia podczas regulacji może nie pasować do siedzenia pojazdu.

## 5. Używanie

1. Poluzuj paski naramienne (6) naciskając przycisk regulacyjny (9) i pociągnij oba paski naramienne (6) do przodu, luzując je tak bardzo, jak to możliwe.

2. Naciśnij czerwony przycisk zwalniający (18), aby otworzyć klamrę uprząży (7). Umieść dziecko w foteliku dziecięcym.

3. Połącz oba języki klamry (17). Zablokuj języki klamry w klamrze pasa bezpieczeństwa (7), aż się zatrzasną i usłyszysz charakterystyczny „klik”.

4. Pociągnij regulator wysokości zagłówek (19), wybierz odpowiednią wysokość zagłówek (3) i zablokuj go w pozycji odpowiadającej dziecku.

5. Ustaw zagłówek (3) w odpowiedniej pozycji. Upewnij się, że odległość pomiędzy ramieniem dziecka a dolną częścią zagłówek jest mniejsza

niż jeden palec. Pociągnij pasek krokowy (10), aż pas bezpieczeństwa będzie leżał płasko i dobrze przylegał do ciała dziecka. Upewnij się, że pasy ramienne są nieco wyższej lub na wysokości ramion dziecka.

**⚠ OSTRZEŻENIE!** Przed każdą podróżą samochodem, w trosce o bezpieczeństwo dziecka, należy upewnić się, że:

Fotelik dziecięcy jest zamocowany w punktach mocowania ISOFIX (2) po obu stronach za pomocą ramion blokujących ISOFIX (22), a oba przyciski ISOFIX (23) są całkowicie zielone; Fotelik dziecięcy jest bezpiecznie zamocowany; Pasy fotelika dziecięcego są ściśle dopasowane do ciała dziecka, nie uciskają i nie są skręcone; Paski naramienne (6) są prawidłowo wyregulowane i nie są skręcone; Nakładki naramienne (5) znajdują się na właściwej wysokości na ciele dziecka; Fotelik dziecięcy jest skierowany w stronę właściwą dla wieku/wzrostu dziecka; Języki klamry pasów bezpieczeństwa (17) są prawidłowo włożone do klamry (7).

**⚠ NIEBEZPIECZEŃSTWO!** Jeśli Twoje dziecko próbuje otworzyć przyciski ISOFIX lub czerwony przycisk zwalniający pasy bezpieczeństwa, natychmiast zatrzymaj się tak szybko, jak to możliwe. Sprawdź, czy fotelik dziecięcy jest prawidłowo zamocowany i upewnij się, że Twoje dziecko jest prawidłowo zabezpieczone. Wyjaśnij dziecku niebezpieczeństwa związane z jego działaniami.

## 6. Przechowywanie 5-punktowych pasów bezpieczeństwa

Gdy dziecko osiągnie wysokość 100 cm, należy schować 5-punktowe pasy bezpieczeństwa i zabezpieczyć dziecko pasem bezpieczeństwa dla dorosłych.

1. Naciśnij klamrę pasów bezpieczeństwa (7), jak pokazano na rysunku. Usuń wkładkę redukcyjną dla niemowląt (15) i podkładkę krokową (8).

2. Poluzuj paski naramienne (6).

3. Otwórz pokrycie siedzenia (4). Ponownie zapnij klamrę uprząży (7). Oderwij rzep i zdejmij poduszki ochronne z 5 - punktowych pasów bezpieczeństwa. Ukryj paski naramienne (6) i

poduszki ochronne (5) za pokryciem siedzenia (4). Schowaj klamrę uprząży (7) do schowka.

**⚠ OSTRZEŻENIE!** Jeśli Twoje dziecko ma ponad 75 cm, odpowiednio zdejmij wkładkę redukcyjną dla niemowląt.

Ponowne zamontowanie 5-punktowych pasów bezpieczeństwa:

Postępuj zgodnie z instrukcjami dotyczącymi (przechowywanie 5-punktowych pasów) w odwrotnej kolejności.

## 7. Korzystanie z fotelika dziecięcego

**Montaż tyłem do kierunku jazdy (40-105 cm).**

Zamontuj fotelik dziecięcy za pomocą ISOFIX + Top Tether (patrz strony 3 i 9). Zapnij hak pasa Top Tether (21) w punkt zaczepienia systemu Top Tether, który znajduje się z tyłu siedzenia pojazdu, położenie punktu stałego pokazano na rysunku (jedna z pozycji A/B/C). Upewnij się, że pas Top Tether przechodzi przez jedną stronę oparcia.

**Montaż przodem do kierunku jazdy (76-105 cm).**

Zamontuj fotelik dziecięcy za pomocą ISOFIX + Top Tether (patrz strony 3 i 9)

Zapnij hak pasa Top Tether (21) w punkt zaczepienia systemu Top Tether, który znajduje się z tyłu siedzenia pojazdu, położenie punktu stałego pokazano na rysunku (jedna z pozycji A/B/C). Upewnij się, że pas Top Tether przechodzi przez jedną stronę oparcia.

**⚠ UWAGA!** Dla bezpieczeństwa dziecka, podczas jazdy należy napiąć pas Top Tether.

**Montaż przodem do kierunku jazdy (100-150 cm).**

Schowaj 5-punktowe pasy bezpieczeństwa (patrz strony 6 i 11).

Zamontuj fotelik dziecięcy za pomocą ISOFIX + pasa bezpieczeństwa dla dorosłych (patrz strona 3 ad 9). Jeśli nie posiadasz ISOFIX, zignoruj ten krok. Instaluj fotelik dziecięcy wyłącznie za pomocą pasa bezpieczeństwa dla dorosłych. Wyciągnij pas bezpieczeństwa z ALR (automatyczny zwijacz blokujący).

Przełóż pas barkowy przez prowadnicę pasa (14) na zagłówek, a następnie pociągnij pas barkowy i pas biodrowy przez drugą prowadnicę pasa (16)

w podstawie siedzenia.

Zablokuj metalowe języki klamry pasów bezpieczeństwa w klamrze pasów bezpieczeństwa. Napnij pas bezpieczeństwa. Upewnij się, że jest pas bezpieczeństwa jest mocno naprężony, a fotelik bezpiecznie zamocowany.

**ⓘ WSKAZÓWKA!** W przypadku 76-105 cm fotelik samochodowy może nie pasować do wszystkich modeli pojazdów, kąty odchylenia podczas regulacji może nie pasować do siedzenia pojazdu.

**⚠ OSTRZEŻENIE!** Pas bezpieczeństwa dla dorosłych nie może być skręcony.

**ⓘ WSKAZÓWKA!** Upewnij się, że zainstalowany pas biodrowy dobrze stabilizuje miednicę dziecka.

**ⓘ WSKAZÓWKA!** Pasa barkowego musi przebiegać ukośnie do tyłu. Możesz dostosować przebieg i napięcie pasa za pomocą ALR.

**8. Czyszczenie****Pokrycie siedzenia**

Używaj wyłącznie oryginalnego pokrowca na siedzenie (4). Pokrowiec na siedzenie (4) stanowi integralną część fotelika dziecięcego. Zapasowe pokrycie siedzenia (4) można nabyć u sprzedawcy.

Naramienniki (5), pokrycie siedziska (4) i wkładkę redukcyjną dla niemowląt (15) można prać w letniej wodzie z mydłem. Przed praniem usuń wszystkie piankowe części z górnej i dolnej części. Nie należy ich prać.

Klamra pasa bezpieczeństwa

1. Odblokuj i wyciągnij metalowe języki z klamry pasów bezpieczeństwa (7). Zdejmij podkładkę krokową (8).

2. Podnieś pokrycie siedzenia, pociągnij klamrę pasów bezpieczeństwa (7) przez pokrycie siedzenia (4).

3. Obróć metalową płytkę na pasach krokowych (F) o 90° w pionie.

Wsuń metalową płytkę przez szczelinę uprząży tak, aby (E) znajdowała się w pozycji poziomej, a następnie wyjmij klamrę pasów bezpieczeńst

wa (7) przez szczelinę (D).

Aby ponownie zamontować klamrę pasów bezpieczeństwa (7), wykonaj czynności w odwrotnej kolejności, aż metalowa płytka zostanie zaczepiona w szczelinie. Przełóż klamrę (7) przez wkładkę krokową (8).

Podczas używania upewnij się, że metalowa płytka znajduje się pod szczeliną (F).

**⚠ OSTRZEŻENIE!** Pociągnij mocno pasek krokowy, aby upewnić się, że jest dobrze zamocowany w skorupie fotelika.

Aby zapewnić bezpieczeństwo Twojemu dziecku, absolutnie konieczne jest, aby klamra pasów bezpieczeństwa (7) działała prawidłowo. Nieprawidłowe działanie klamry (7) jest zwykle spowodowane nagromadzeniem się zanieczyszczeń

Po naciśnięciu czerwonego przycisku zwalniającego (18) wysunięcie języków klamry (17) zajmuje dużo czasu. Języki klamry (17) nie zaczepiają się (tzn. gdy próbujesz je wepchnąć, wyskakują ponownie).

Języki klamry (17) zatraskują się bez dźwięku kliknięcia. Języki klamry (17) trudno wpiąć do klamry (czujesz pewien opór).

Języki klamry (17) otwierają się tylko w przypadku zastosowania ekstremalnej siły.

Rozwiązanie: Zanurz klamrę pasów bezpieczeństwa w ciepłej wodzie z dodatkiem płynu do mycia naczyń na co najmniej godzinę. Dokładnie opłucz klamrę i osusz ją. Części plastikowe można czyścić wodą z mydłem. Nie używaj silnych środków czyszczących.

#### Postępowanie powypadkowe

W przypadku kolizji lub wypadku prosimy o wymianę fotelika na nowy. W przypadku innych pytań prosimy o kontakt z dystrybutorem lub producentem.

### UWAGA

Uwaga dotycząca ulepszonych urządzeń przytrzymujących dla dzieci (40–105 cm) w kategorii i-Size Jest to udoskonalony fotelik dziecięcy zgodny ze standardem i-Size. Został zatwierdzony zgodnie z Regulaminem ONZ nr 129 do stosowania na miejscach siedzących w pojeździe, zgodnie ze wskazaniami producentów pojazdów w instrukcji obsługi pojazdu.

W razie wątpliwości należy skonsultować się z producentem ulepszonego urządzenia przytrzymującego dla dzieci lub sprzedawcą.

Uwaga dotycząca kategorii fotelika podwyższającego i-Size Ulepszone systemy przytrzymujące dla dzieci (100–150 cm) Jest to udoskonalony fotelik podwyższający i-Size. Został zatwierdzony zgodnie z Regulaminem ONZ nr 129 do stosowania na miejscach siedzących w pojeździe, zgodnie ze wskazaniami producentów pojazdów w instrukcji obsługi pojazdu W razie wątpliwości należy skonsultować się z producentem ulepszonego urządzenia przytrzymującego dla dzieci lub sprzedawcą.

### ⚠ OSTRZEŻENIA !

Uważnie przeczytaj niniejszą instrukcję obsługi przed rozpoczęciem użytkowania fotelika samochodowego. Postępuj zgodnie z instrukcją obsługi instalując fotelik samochodowy. Nieprawidłowe użycie fotelika może zagrozić bezpieczeństwu i życiu dziecka. Zachowaj instrukcje na przyszłość.

### ⚠ OSTRZEŻENIA !

1. Produkt przeznaczony jest dla dzieci o wadze do 36 kg oraz o wzroście pomiędzy 40 a 150 cm

2. Jeśli Twoje dziecko ma mniej niż 15 miesięcy lub mniej niż 76 cm wzrostu, nie używaj fotelika przodem do kierunku jazdy.

3. Wszystkie twarde elementy oraz plastikowe części fotelika dla dzieci należy umieścić i zainstalować w taki sposób, by w normalnych warunkach eksploatacji pojazdu nie mogły zostać uwięzione przez przesuwne siedzenie lub drzwi pojazdu.

4. W przypadku instalacji tyłem do kierunku jazdy, nie używaj fotelika w miejscach, gdzie aktywna jest przednia poduszka powietrzna.

5. Pamiętaj, aby pasy wewnętrzne przytrzymujące dziecko były dopasowane do budowy jego ciała oraz nie były poskręcane. Z tego względu nie należy zakładać dziecku grubych ubrań pod pasem.

6. Taśmy mocujące urządzenie przytrzymujące do pojazdu muszą być napięte.

7. Pasy biodrowe pasów bezpieczeństwa muszą przebiegać jak najniżej w poprzek miednicy Twojego dziecka, aby w razie wypadku zapewnić optymalny efekt.

8. Fotelik dziecięcy należy chronić przed bezpośrednim działaniem słońca, inaczej nagrzane elementy mogą oparzyć twoje dziecko. Chronić dziecko i fotelik samochodowy przed promieniami słonecznymi.

9. Bez akceptacji odpowiedniego organu udzielającego homologacji fotelika samochodowego nie

można w żaden sposób modyfikować. Nieprzestrzeganie instalacji fotelika zgodnie z instrukcją dołączoną przez producenta może prowadzić do zagrożeniu życia i zdrowia.

10. Fotelik należy wymienić, jeśli został on poddany gwałtownym obciążeniom działającym podczas wypadku drogowego.

11. Nigdy nie zostawiaj dziecka w foteliku bez opieki.

12. Należy zwrócić uwagę na to, aby bagaże i inne przedmioty były wystarczająco zabezpieczone, w szczególności na półce pod tylną szybą, gdyż w razie zderzenia mogą one spowodować obrażenia ciała.

13. Fotelik nie może być używany bez pokrowca.

14. Nie należy używać zamiennych pokrowca, innych niż te, rekomendowane przez producenta, ponieważ stanowi ona integralną część systemu bezpieczeństwa fotelika.

15. Nie należy stosować innych punktów mocowań,

niż punkty opisane w instrukcji i oznaczone na foteliku.

16. Regularnie sprawdzaj stan techniczny fotelika, szczególnie uwagę zwróć na punkty mocowania, szwy, oraz elementy regulujące. Należy dbać o to, aby wszystkie elementy mechaniczne były w pełni sprawne. Nigdy nie należy smarować ani oliwić elementów fotelika dziecięcego.

17. Zaprześć korzystanie z fotelika, jeżeli jego części uległy uszkodzeniu lub obłuzowaniu.

18. W przypadku wystąpienia sytuacji awaryjnej ważne jest szybkie rozpięcie pasów bezpieczeństwa. Oznacza to, że przycisk zwalniający uprzęż nie jest w pełni zabezpieczony, dopilnuj, aby twoje dziecko nie bawiło się uprzężą.

19. Należy dawać dziecku dobry przykład i zawsze przypinać się pasami. Zagrożenie dla dziecka może stanowić również osoba dorosła nieprzypięta pasami bezpieczeństwa.

20. Przed każdą podróżą samochodem upewnij się, że fotelik jest poprawnie przymocowany.

21. Fotelik należy zabezpieczyć także wtedy, gdy nie jest używany. Niezamocowany fotelik może nawet przy awaryjnym hamowaniu spowodować obrażenia ciała pasażerów.

22. W przypadku niektórych foteli pojazdów wykonanych z delikatnych materiałów używanie fotelików samochodowych może pozostawić ślady i/ lub spowodować odbarwienia. Aby temu zapobiec, można umieścić pod fotelikiem samochodowym koc, ręcznik lub podobny produkt.